

# SMART INTERRUPTOR AUTOMÁTICO



Para funcionar o aplicativo no SmartPhone é necessário ter no local um roteador e a central Smart Home.

# VETTI

## **Apresentação:**

O Vetti Smart Interruptor é um dispositivo de automação que possibilita diversas formas de instalação, automatizando qualquer tipo de comando elétrico. Seu circuito interno trabalha com um rele de contato seco programável para “pulso” ou retenção (on/off) ideal para diversas finalidades como: portão e/ou porteiros eletrônico, luzes interna ou externas e outros equipamentos

## **Itens Inclusos:**

**KIT 1 PONTO:** 1 controle remoto 4 Teclas; 1 bateria CR 2032 lítio (inclusa) e 1 Smart Módulo interruptor

**KIT 2 PONTOS:** 1 controle remoto 4 Teclas; 1 bateria CR 2032 lítio (inclusa) e 2 Smart Módulo interruptor

**KIT 4 PONTOS:** 1 controle remoto 8 Teclas; 1 bateria CR 2032 lítio (inclusa) e 4 Smart Módulo interruptor

## **Configuração:**

Adquirido em “Kit” , o controle remoto já estará cadastrado no Smart Módulo (modo retenção = On/off).

Teclas 1 controla o receptor 1, Teclas 2 controla o receptor 2.

Siga as Orientações abaixo caso precise alterar a configuração ou cadastrar novos controles comprados separadamente

# Smart Módulo Interruptor

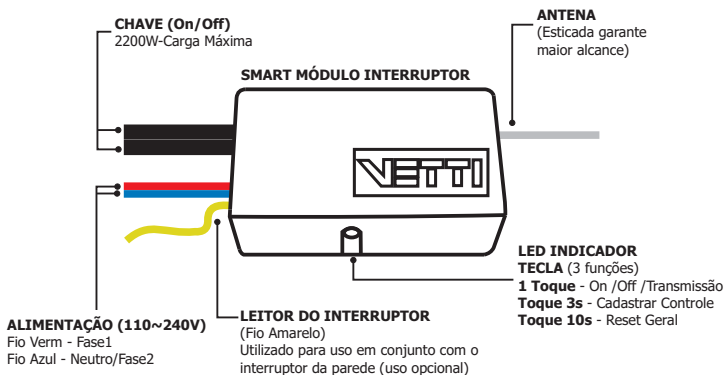

## Acione o Plug On/OFF pelo Aplicativo Ou pelo Controle

### Controle Remoto (Opcional):

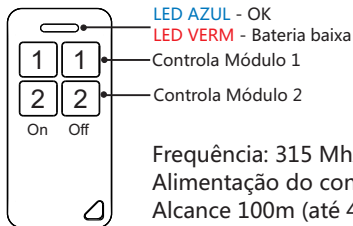

## Cadastrando/Configurando o Controle Remoto no Smart Módulo Interruptor:

**Passo1:** O Módulo deverá estar ligado na rede.

**Passo2:** Pressione a tecla na lateral do módulo por 3 segundos. (até seu LED lateral começar a piscar)

**Passo3:** Agora pressione a tecla do controle remoto que deverá ser cadastrada neste módulo. (em seguida o LED do receptor irá parar de piscar).

**EX 1: Configurando em modo On/Off** (ideal para luz e equipamentos).  
Cadastrando a tecla 1 (da esquerda) o receptor fica configurado em modo retenção (On/Off). Respondendo aos comandos: On (tecla 1 esquerda) e Off (tecla 1 direita).

**EX 2: Configurando em modo Pulso** ( ideal para portão ou porteiros eletrônicos).

Cadastrando a tecla 1 (da direita) o receptor fica configurado em modo pulso (2 segundos). Respondendo ao comando de pulso para qualquer uma das teclas 1.

OBS: O pulso é de 2s fixo, somente a central “Smart Home” (opcional) poderá configurar este tempo (1s à 18hs)

## Apagando Controles Cadastrados:

Pressionando a tecla da lateral do módulo por um tempo superior a 10 segundos, o LED lateral começará piscar e em seguida apagar após 2s informando que sua memória está limpa e todos os controles foram descadastrados.

## Cadastrando na Central SMART HOME

### Passo 1: Abra a Central SmartHome

Para cadastrar um novo dispositivo, é preciso abrir a tampa da central, mantenha ligada e desarmada.



### Passo 2: Pressione o Botão Gravar

Pressione e solte o botão GRAVAR localizado na placa da Central. Todos os LEDS irão piscar.

A Central estará preparada para receber os novos dispositivo. (Basta transmitir o sinal de cada um deles)

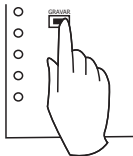

### Passo 3: Ativando um Dispositivo

Com o Módulo interruptor já instalado na energia elétrica, pressione o botão localizado na lateral do módulo.

A central irá emitir um BIP informando que o dispositivo foi cadastrado. Para finalizar o cadastro, aperte novamente o botão GRAVAR na placa da central

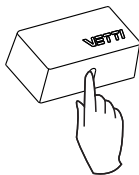

### **Smart Plug (On/Off):**

Pode ser configurado com a função PULSO (2 s) ou On/OFF ;

Bivolt (127 / 220V);

Sistema Vetti Smart Code;

Corrente de consumo: 40 mA;

Corrente máxima de chaveamento: 20A-127V e 10A-220V;

Carga máxima de 2200w

Aceita até 45 controles cadastrados

**ATENÇÃO: Não exceda a carga máxima permitida pelo Plug.**

## **TERMO DE GARANTIA**

A Vetti garante ao usuário os serviços de assistência técnica para substituição deste produto, acessórios e baterias (quando for o caso), ou parte(s) deste(s), bem como mão de obra necessária para reparos de eventuais defeitos, devidamente constatados como sendo de fabricação, pelo período estipulado a cada produto, incluindo o período de garantia legal de 90 (noventa) dias, contados a partir da data de emissão da nota, desde que o mesmo tenha sido instalado e utilizado conforme orientações descritas no manual.

Este produto perderá a garantia caso seja danificado por DESCARGAS ELÉTRICAS ou por ERRO DE INSTALAÇÃO.

**2 ANOS DE  
GARANTIA**

SAC: (11) 4712-7622

E-mail: suporte@vetti.com

Skype: suporte.vetti

**VETTI**

CNPJ: 15.797.703/0001-60

Av. Brasil, 939 - Galpão 6

JD. Carambei - São Roque - SP

CEP: 18132-305

### Utilizando o Interruptor Simples Módulo ao Lado do Interruptor

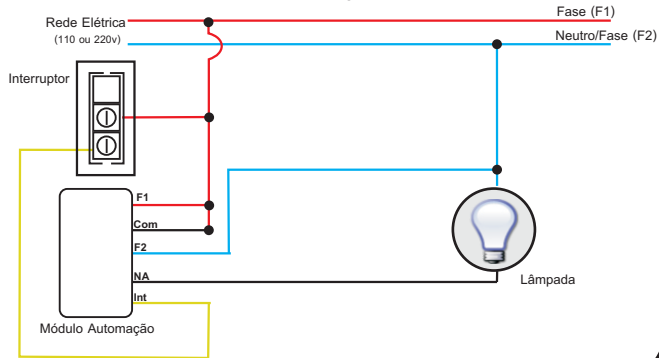

### Utilizando o Interruptor Simples Módulo ao Lado da Lâmpada

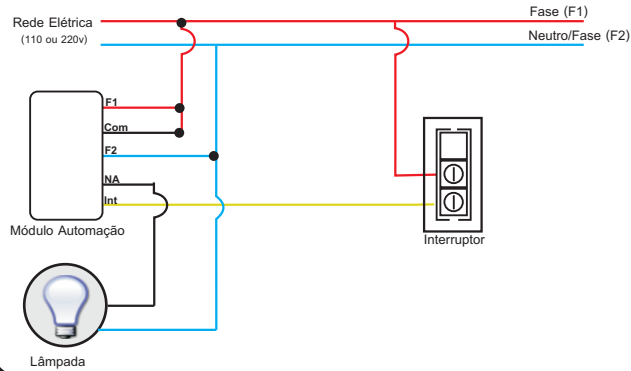

### Utilizando o Interruptor Paralelo Módulo ao Lado da Lâmpada

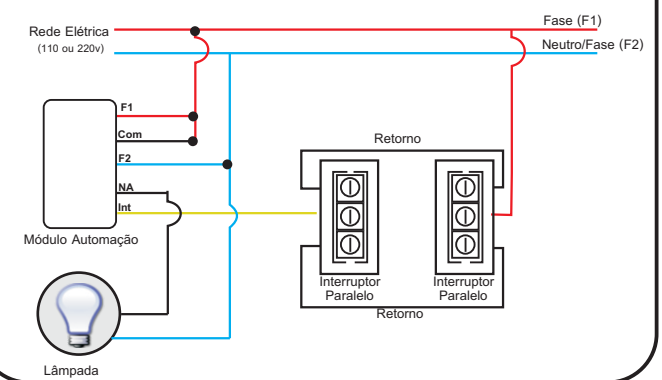

### Eliminando o Interruptor

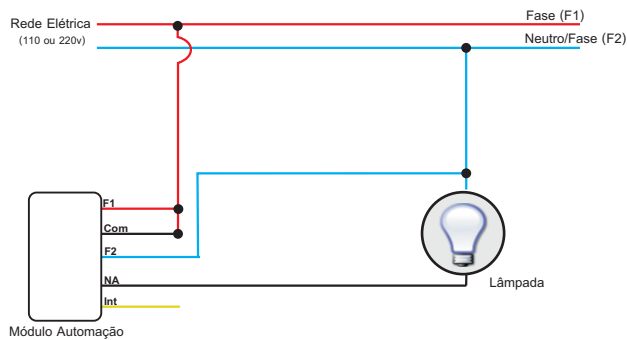

### Relê Auxiliar

Para controlar CARGAS superiores a 5 Amperes (650 watts em 127 volts ou 1220 watts em 220 volts)

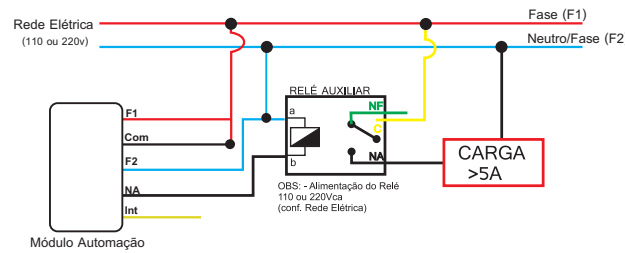

### Utilizando Em Portão Eletrônicos

Para utilizar o Interruptor em um Motor de Portão Eletrônico, será preciso que ligue os dois fios PRETO na entrada de Boteira na placa eletrônica do motor.

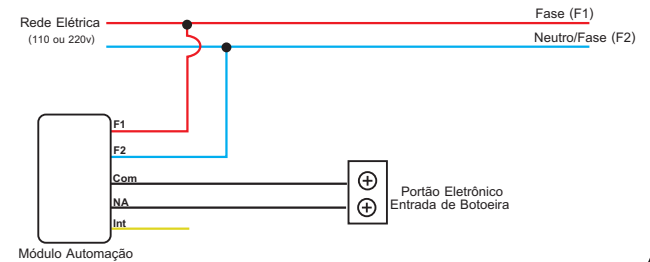

### Tomada

Se acabar a energia, quando voltar, a tomada volta no estado que estava

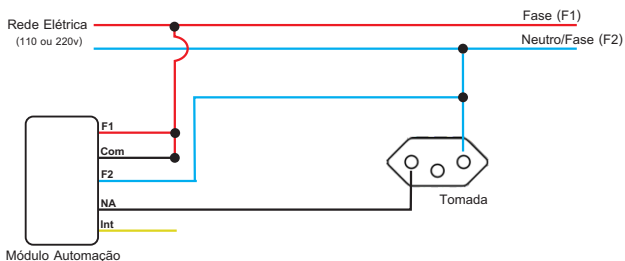

## Instalando Repetidor de sinal

Os módulos de automação (opcional) podem ser utilizados como repetidor de sinal para amplificar o alcance dos sensores. A instalação é simples. Basta ligar os fios AZUL (neutro) e VERMELHO (fase) na sua rede elétrica e cadastrar o módulo na Central Smart Alarm. Para cadastrar, abra a sua central, aperte o botão GRAVAR e aperte o botão localizado na lateral do módulo. Siga o esquema de ligação a seguir para ligar em sua rede elétrica.

